



Scan for more info

07/2022

Printed in Taiwan

HYDROVOS Model : HV-WHP10-VIH-5M

CLEAN WATER FOR YOU

hydrovos

Limited Warranty provided by manufacturer.

REV 07/2022

Made in Taiwan | 833-787-5001

Made for HYDROVOS | #2 Pingtung Taiwan

Model: HV-WHP10-VIH-5M

HYDROVOS® is a registered trademark of E.L. du Pont de Nemours and Company

NSF is a registered trademark of NSF International.

©2022 HYDROVOS | All rights reserved.

STANDARD CAPACITY PREMIUM VALVE-IN-HEAD FILTRATION HOUSING

HV-WHP10-VIH-5M

The **HV-WHP10-VIH-5M Premium Valve-In-Head** makes filter changes easy. Simply turn the valve 1/4 turn and the water shuts off, allowing removal of the clear filter bowl.

HYDROVOS filter housings all utilize **F.I.T.SECURE™** proprietary element compression technology ensuring a good seal on the filter element.

The **HV-WHP10-VIH-5M** is made to fit the HYDROVOS premium **HV-WHS10** series filter elements. Trust HYDROVOS - *Clean water for you.*



COMPONENT

This HV-WHP10-VIH-5M is Tested and Certified by NSF International against NSF/ANSI Standard 42 for material requirements only.

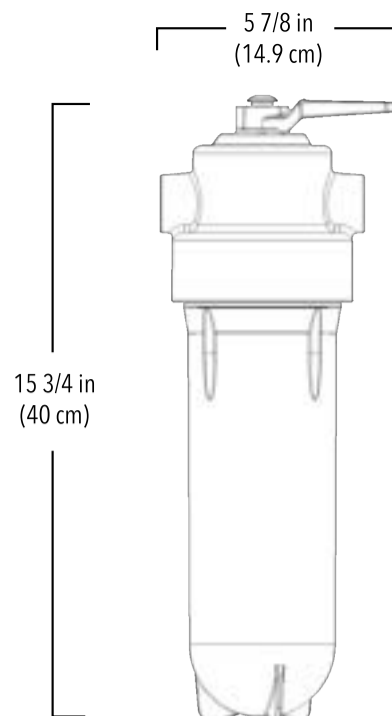

FEATURES

- 3/4" Stainless steel inlet and outlet
- Built-in Pressure Release button and valve
- Clear housing sump
- For use with genuine HYDROVOS filter elements
- Temperature rated to 100° F
- Features **F.I.T.SECURE™** filter compression technology

BENEFITS

- Highly reliable connection
- Easy filter changes without shutting off main
- Visual indication of filter life
- Flexibility in filter selection
- For use in any U.S. geography

APPLICATIONS

- For residential use only
- For cold water use only
- For use in garage or basement
- Treats whole house at inlet
- Use with HYDROVOS sediment or carbon filters

CAUTION

- If water pressure can exceed 100 psi at anytime then a pressure regulator must be installed.
- This filter housing is for residential use only.
- Clear Sumps should be replaced every 3 years,
- Opaque sumps should be replaced every 5 years.
- Read all instructions or manuals provided with the system before installing

1 YEAR LIMITED WARRANTY

WHAT IS COVERED UNDER THE LIMITED WARRANTY?

[HYDROVOS] warrants to the original consumer who purchased the Product that the Product is free of defects in materials and workmanship during the warranty period ("Warranty"). The warranty Period, together with any warranties implied by law, shall be limited to a duration of one (1) year from the original date of purchase by the consumer. Some states do not allow limitations on how long an implied warranty lasts, so the above limitation may not apply to you. Warrantor does not authorize anyone to assume for it any liability or to make on its behalf any additional warranties in connection with this Product or any part thereof.

WHAT IS NOT COVERED UNDER THE LIMITED WARRANTY?

This Warranty does not cover any damage that results from abuse, misuse, alteration or other actions or events beyond the control of HYDROVOS, including, but not limited to, damage caused by accident, fire, flood, freezing, Acts of God, misapplication, neglect, or exposure to oxidizing agents (such as chlorine, ozone, chloramines and other contaminants). This Warranty also does not cover damage to the Product that results from improper installation, use of the Product, or use of accessories or components that are not comply or conform to Product's specifications. The Product must be used in operating conditions that conform to Warrantor's recommended design guidelines. Refer to the specifications section in the Installation and Operating manual for approved application parameters. This Warranty is void if the Product is modified, repaired or altered by some-one not authorized by Warrantor.

WHAT ARE YOUR REMEDIES UNDER THIS LIMITED WARRANTY?

During the Warranty Period, HYDROVOS will, in its sole discretion, either (a) repair or replace a Product (or part) that is defective free of charge or (b) refund the purchase price of such Product. HYDROVOS's obligations of repair, replacement, or refund are conditioned upon the return of the defective Product to HYDROVOS in accordance with the terms of this Warranty. This Warranty does not cover any labor, transportation, or shipping expenses incurred.

Specifications

Model: HV-WHP10-VIH-5M (For use with replacement cartridge HV-WHS10 or HV-CTOS10 Series Filters)

HV-WHS10-PRV-5M	HV-CTOS10-PREM
HV-WHS10-PRV-25M	HV-CTOS10-STD
	HV-CTOS10-PP

Min./Max. Temperature: 40 - 100° F
Min./Max. Operating Pressure: 20 - 125 psi
Flow Rate: 8 GPM (30 LPM)



HOW DO YOU TO OBTAIN WARRANTY SERVICE?

To obtain warranty service, you must notify HYDROVOS during the Warranty Period by calling 833-787-5001 or sending an email to warranty@hydrovos.com and providing: (a) prove of purchase, which may include the original receipt, order form, or bill of sale, (b) identification of the Product involved including its model or serial number, and (c) a description of the nature of the defect.

LIMITATION OF LIABILITY

THIS WARRANTY AND THE REMEDIES DESCRIBED ABOVE ARE YOUR SOLE AND EXCLUSIVE REMEDIES AND ARE PROVIDED IN LIEU OF ALL OTHER WARRANTIES, EXPRESSED OR IMPLIED, WHETHER ORAL OR ARISING BY USAGE OF TRADE OR COURSE OF DEALING, INCLUDING, WITHOUT LIMITATION, ANY WARRANTIES OF FITNESS OR MERCHANTABILITY. THIS WARRANTY DOES NOT COVER AND IS INTENDED TO EXCLUDE ANY LIABILITY ON THE PART OF WARRANTOR, WHETHER UNDER THIS WARRANTY OR UNDER ANY WARRANTY IMPLIED BY LAW, FOR ANY ANTICIPATED OR LOST PROFITS, INCIDENTAL DAMAGES, SPECIAL DAMAGES, GENERAL DAMAGES, CONSEQUENTIAL DAMAGES, COSTS, TIME CHARGES OR OTHER LOSSES, WHETHER BASED ON BREACH OF CONTRACT, TORTIOUS CONDUCT OR ANY OTHER THEORY, INCURRED IN CONNECTION WITH THE PURCHASE, INSTALLATION, REPAIR OR OPERATION OF THIS PRODUCT. SOME STATES DO NOT ALLOW THE EXCLUSION OR LIMITATION OF INCIDENTAL OR CONSEQUENTIAL DAMAGES, SO THE ABOVE LIMITATION OR EXCLUSION MAY NOT APPLY TO YOU.

THIS WARRANTY GIVES YOU SPECIFIC LEGAL RIGHTS, AND YOU MAY ALSO HAVE OTHER RIGHTS, WHICH VARY FROM STATE TO STATE.

hydrovos
CLEAN WATER FOR YOU



STANDARD CAPACITY WHOLE HOUSE PREMIUM 10" VALVE-IN-HEAD SYSTEM WITH 5 MICRON FILTER

MODEL: HV-WHP10-VIH-5M
INSTALLATION, USE & CARE GUIDE

Parts and Materials Included

- Mounting Bracket
- Filter Head
- O-rings (Qty 2)
- Housing Sump

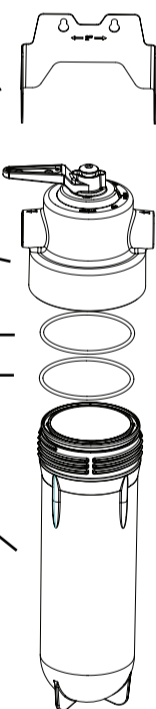

Tools & Parts Needed

Gather the required tools before starting installation. Read and follow the instructions provided with all tools listed here.

1. Teflon® Tape
2. Adjustable Wrench
3. Pipe Cutter
4. 2 (two) 3/4" MNPT x 3/4" fittings for copper pipe
5. When installing on metallic plumbing: two grounding clamps and #4 copper wire



6. Filter Wrench - Part: #HV-WR-VIH10

Installation Requirements

- Properly tighten all fittings to ensure a leak-free assembly.
- Filter housing is intended for use on cold water line.
- Install in a location that is not susceptible to freezing temperatures as damage to the housing could occur.
- Install away from direct sunlight as prolonged exposure to light can weaken plastic components.
- Allow a minimum of 2" (5.1 cm) clear space below unit to facilitate filter change.
- Some local codes may require the use of a licensed plumber or certified installer when disrupting a potable water line. Determine and follow any and all local codes and requirements.
- Pipe and filter need to be properly supported with pipe hangers.
- When installing on metallic plumbing: two grounding clamps and #4 copper wire.

Installation Instructions

For Use With Cold Water Only.

1. Shut off main water supply. Drain water from water lines.
2. Remove clear housing from filter head and set aside.
3. Wrap Teflon® tape (2 1/2 wraps) around the 3/4" MNPT x 3/4" fitting for copper pipe in a clockwise direction (see Figure 1) and firmly assemble into filter head. Do not use pipe sealant (dope), as solvents in some types of pipe dope may cause damage to plastic fittings. Do not overtighten, overtightening can cause damage to filter head.



Figure 1

4. Calculate proper spacing of components (approximately 3/4" of existing pipe inserts into each fitting) (see Figure 2.)

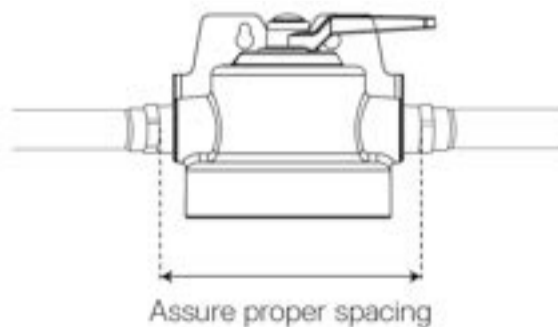

Figure 2

WARNING

Electrical Shock Hazard
Prior to installation on metallic plumbing, securely install two grounding clamps and a #4 copper wire per installation instructions. Failure to follow these instructions can result in death or electrical shock.

5. When installing on metallic plumbing: Securely install two grounding clamps and a #4 copper wire across the location where the system will be installed, tightly clamping it at both ends as shown in figure 3 (next page.)

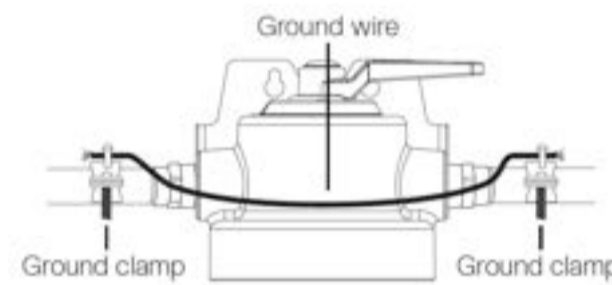

Figure 3

6. Cut pipe and clean ends of pipe. Ensure there are no burrs, sharp edges or deep scratches.
7. Insert pipe into filter head fitting making sure end of pipe is firmly seated to backstop. Connect pipe from water supply to "IN" port (see Figure 4.)

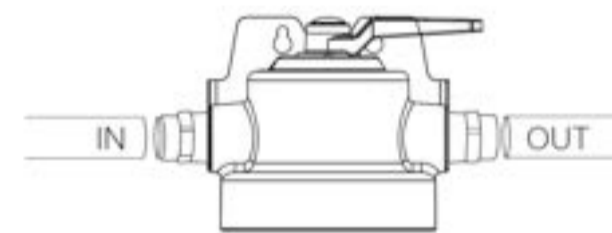

Figure 4

8. Repeat Step 7 for the pipe leading from the "OUT" port to the house. It may be necessary to carefully spread pipe apart in order to connect pipes. Keep filter head horizontal.
9. Lubricate housing O-ring with water. Firmly screw housing, with filter inside, to filter head.
10. Turn filter head valve to "FILTER" mode (see Figure 5) and slowly turn on main water supply and check for leaks. Run water for 5 minutes with an open faucet to flush out air.



Figure 5

Filter Replacement (Purchase Separately)

The contaminants or other substances removed or reduced by this water filter are not necessarily in all users' water. Filter life depends on local water conditions and the volume of water used. We recommend you change the filter every 6 months. However, it can be replaced earlier if there is a drop in water pressure. Do not use with water that is microbiologically unsafe or of unknown quality without adequate disinfection before or after the system.

Filter Cartridge Replacement Instructions

NOTE: Before changing cartridge, turn off water supply. Place a bucket under filter to catch the small amount of water that will run out after housing removal.

1. Shut off water by turning valve on filter head to the off position or bypass position.
2. Using a filter wrench, unscrew the housing
3. Remove spent cartridge taking care not to displace O-rings (Note there are two O-rings in this housing)
4. Wash the housing sump thoroughly with mild soap and water
5. Lubricate O-rings and properly seat in O-ring grooves in the housing sump.
6. Centrally locate the new filter and ensure it sits properly.
7. Hand tighten sump, do not use filter wrench. Do not over tighten sump
8. Slowly turn on water. If any leaks appear, tighten housing as needed
9. Turn on water by turning valve on filter head to the "FILTER" position. If any leaks appear, tighten housing as needed.
10. Flush system for five (5) minutes.

Wrench/Handle Operation*



*Use HYDROVOS Filter Wrench - Part: #HV-WR-PRV10 (not included)

Troubleshooting Guide

- Water leaks at fittings:** Tighten slightly more until leak stops.
- If leaks persist:** Shut off water at the house water supply shutoff valve, remove threaded fittings, reapply Teflon® tape in a clockwise direction and screw back onto head assembly.
- Water leaks at sump:** If sump is leaking, either lubricate and reset O-rings, or replace O-rings.
- If water flow slows:** Replace used filter with new sediment filter

Company Information

To contact the customer service toll free in the U.S.A. and Canada, call us at 1-833-787-5001 or visit us online at: www.hydrovos.com



Escanee para obtener más información

07/2022

Impreso en Taiwán

HYDROVOS Model: HV-WHP10-VIH-5M

CLEAN WATER FOR YOU

Garantía limitada proporcionada por el fabricante.

REV 07/2022

Fabricado en Taiwán | 833-787-5001

Fabricado por HYDROVOS, # 2 Pingtung Taiwán

Modelo: HYDROVOS HV-WHP10-VIH-5M

TEFLON® es una marca registrada de E. I. du Pont de Nemours and Company

NSF es una marca registrada de NSF International.

© 2022 HYDROVOS | Reservados todos los derechos.

CAPACIDAD ESTÁNDAR SISTEMA DE VÁLVULA DE PRIMERA EN EL CABEZAL DE CARCASA

HV-WHP10-VIH-5M

La válvula de primera en cabezal **HV-WHP10-VIH-5M** facilita los cambios de filtro. Simplemente gire la válvula 1/4 de vuelta y el agua se cerrará, lo que permitirá retirar cárter transparente del filtro.

Todas las carcasas de los filtros HYDROVOS utilizan el elemento patentado **F.I.T.SECURE™** tecnología de compresión que garantiza un buen sellado en el elemento filtrante.

El **HV-WHP10-PRV** está hecho para adaptarse a la Serie premium **HV-WHS10** de HYDROVOS elementos filtrantes Confíe en HYDROVOS - *Agua limpia para usted.*



COMPONENTE

Este HV-WHP10-VIH-5M está probado y certificado por NSF International según el estándar 42 de NSF / ANSI solo para requisitos de materiales

Partes y materiales incluidos

- Soporte de montaje
- Cabeza del filtro
- Anillo "O" (Qty 2)
- Cárter del filtro

Herramientas y piezas necesarias

Reunir todas las herramientas necesarias antes de iniciar la instalación. Lea y siga las instrucciones proporcionadas con todas las herramientas mencionadas

- Cinta de Teflón®
- Llave ajustable
- Cortador de tuberías
- 2 del tubo de cobre MNPT de 3/4 in. x 3/4 in. (1,9 cm x 1,9 cm)
- Para la instalación en tuberías metálicas: usar dos abrazaderas de conexión a tierra y alambre de cobre no 4.



- Llave de filtro - Pieza: #HV-WR-VIH10

Requisitos de instalación

- Apriete todos los accesorios adecuadamente para asegurar un ensamblaje libre de fugas.
- La carcasa del filtro está diseñada para ser usada en una tubería de agua fría.
- Haga la instalación en un lugar en que la temperatura no baje al grado de congelación para evitar daños en la carcasa.
- Instale el filtro lejos de la luz solar, pues su exposición prolongada podría debilitar los componentes plásticos.
- Deje un mínimo de 2 pulgadas (5,1 cm) de espacio libre debajo de la unidad para facilitar el cambio del filtro.
- Algunos códigos locales podrían requerir la contratación de los servicios de un plomero autorizado o de un instalador certificado cuando se corta una tubería de agua potable. Verifique lo anterior y cumpla con todos los reglamentos y códigos locales.
- La tubería y el filtro deben ser sujetados correctamente con ganchos para tuberías.
- Para la instalación en tuberías metálicas: usar dos abrazaderas de conexión a tierra y alambre de cobre no 4.

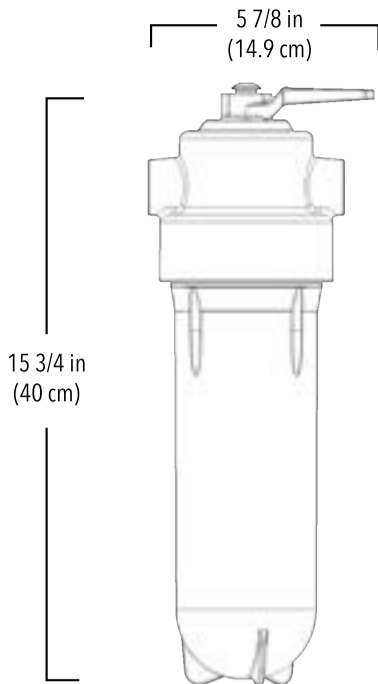

CARACTERÍSTICAS

- Entrada y salida de acero inoxidable de 3/4 "
- Válvula de liberación de presión incorporada
- Cárter transparente
- Para usar con elementos filtrantes genuinos HYDROVOS
- Temperatura nominal de 100° F
- Incluye filtro de compresión **F.I.T.SECURE™** tecnología

BENEFICIOS

- Conexión altamente confiable
- Fácil cambio de filtro sin cerrar suministro de agua principal
- Indicación visual de la vida útil del filtro
- Flexibilidad en la selección de filtros
- Para usar en cualquier geografía de EE. UU.

APLICACIONES

- Solo para uso residencial
- Solo para uso con agua fría
- Para uso en garaje o sótano
- Trata toda la casa en la entrada
- Usar con sedimento HYDROVOS o filtros de carbón

Instrucciones de instalación

Para uso de agua fría.

- Cierre el suministro principal de agua. Extraiga el agua de la tubería.
- Retire el cárter transparente del cabezal del filtro y déjela a un lado.
- Aplice cinta Teflón® (2 1/2 vueltas) alrededor del accesorio del tubo de cobre MNPT de 3/4 in. x 3/4 in. (1,9 cm x 1,9 cm) en el sentido de las manecillas del reloj (ver Figura 1) y fjela contra la cabeza del filtro. No utilice sellador para tubos (acetato), puesto que los solventes de algunos tipos de acetatos para tubos podrían hacer que se dañen los accesorios plásticos. No apriete demasiado, pues podría dañar la cabeza del filtro.



Figura 1

- Calcule el espaciamiento adecuado para los componentes (aproximadamente 1,9 cm del tubo existente entre cada accesorio) (ver Figura 2.)

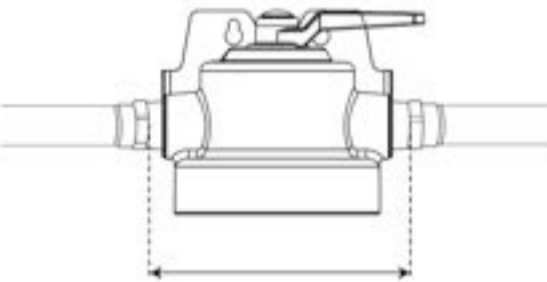

Cerciórese de dejar el espaciamiento apropiado

Figura 2



ADVERTENCIA

Peligro de descarga eléctrica

Antes de la instalación en tuberías metálicas, instale con seguridad dos abrazaderas de conexión y un alambre de cobre No. 4 según las instrucciones de instalación. Si no sigue estas instrucciones, puede provocar una descarga eléctrica o la muerte.

- Al instalar en plomería metálica: Instale de forma segura dos abrazaderas de conexión a tierra y un cable de cobre # 4 en la ubicación donde se instalará el sistema, sujetando firmemente a ambos extremos como se muestra en la figura #3 (pagina siguiente)

PRECAUCIÓN

- Si la presión del agua puede exceder 100 psi en cualquier momento se debe instalar un regulador de presión.
- Esta carcasa de filtro es solo para uso residencial.
- Cárter transparente deben reemplazarse cada 3 años.
- Cárter azul opaco deben reemplazarse cada 5 años.
- Lea todas las instrucciones o manuales proporcionados con el sistema antes de instalar

GARANTÍA LIMITADA DE 1 AÑO

¿QUÉ CUBRE LA GARANTÍA LIMITADA?

[HYDROVOS] garantiza al consumidor original, quien compró el Producto, que este está libre de defectos en los materiales y en la mano de obra durante el período de garantía ("Garantía"). El periodo de garantía, junto con cualquier garantía implícita por ley, estará limitado a una duración de un (1) año, a partir de la fecha original de compra por parte del consumidor. Algunos Estados no permiten que se limite la duración de una garantía implícita, por lo que la limitante anterior podría no aplicarse en su caso. El Garante no autoriza a nadie a asumir por él ninguna responsabilidad ni a ofrecer, en su nombre, ninguna garantía adicional en relación con este Producto o cualquier parte del mismo.

¿QUÉ NO CUBRE LA GARANTÍA LIMITADA?

Esta Garantía no cubre ningún daño que resulte del abuso, mal uso, alteración u otras acciones o eventos más allá del control de HYDROVOS, incluyendo, pero sin limitarse a, daños causados por accidente, fuego, inundación, congelación, caso fortuito, mala aplicación, negligencia o exposición a agentes oxidantes (como cloro, ozono, cloraminas y otros contaminantes). Esta Garantía tampoco cubre los daños al Producto que resulten de una instalación inadecuada, del uso del Producto o del uso de accesorios o componentes que no cumplan o se ajusten a las especificaciones del Producto. Se debe utilizar el Producto en condiciones de operación que se ajusten a las directrices de diseño recomendadas por el Garante. Consulte la sección de especificaciones del manual de instalación y funcionamiento para conocer los parámetros de aplicación aprobados. Esta Garantía queda anulada si el Producto se modifica, repara o altera por alguien no autorizado por el Garante.

¿CUÁLES SON SUS RECURSOS EN VIRTUD DE ESTA GARANTÍA LIMITADA?

Durante el Período de garantía, HYDROVOS, a su sola discreción, (a) reparará o reemplazará un Producto [o pieza] con defectos sin cargo alguno o (b) reembolsará el precio de compra de dicho Producto. Las obligaciones de reparación, sustitución o reembolso de HYDROVOS están condicionadas a la devolución del Producto defectuoso a HYDROVOS de acuerdo con los términos de esta Garantía. Esta garantía no cubre los gastos de mano de obra, transporte o envío incurridos.

Conecte el cable de tierra a las dos abrazaderas de tierra la tierra, usando el terminal de tornillo en cada abrazadera a Tierra. Apriete firmemente, vea la Figura 3.)



Figura 3

- Corte el tubo y limpie los extremos de las tuberías. Cerciórese de que no queden rebabas, bordes afilados ni ralladuras profundas.
- Inserte el tubo en el accesorio de la cabeza del filtro cerciorándose de que el extremo del tubo quede bien asentado contra su tope trasero. Conecte el tubo del suministro de agua al puerto de entrada "IN" (ver Figura 4.)

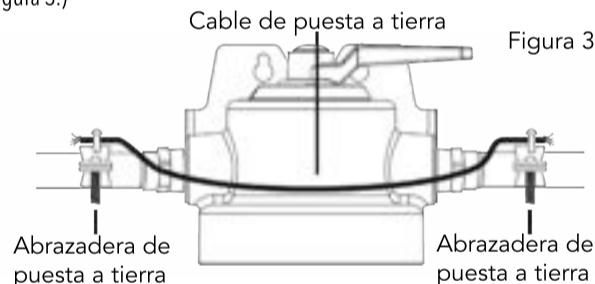

Figura 4

- Repita el Paso 7 para el tubo que va del puerto de salida "OUT" a la carcasa. Podría ser necesario expandir el tubo cuidadosamente para conectar las tuberías. Mantenga la cabeza del filtro en posición horizontal.
- Lubrique con agua el anillo en O del cárter. Enrosque la carcasa firmemente, con el filtro dentro, a la cabeza del filtro.
- Ponga la válvula de la cabeza del filtro en la modalidad Filtro "FILTER" (ver Figura 5) y abra despacio el suministro principal de agua y verifique la presencia de fugas. Deje que corra el agua de la llave durante 5 minutos para expulsar el aire.



Figura 5

Reemplazo del filtro (No Incluido)

Los contaminantes u otras sustancias eliminadas o reducidas por este filtro de agua no están necesariamente en el agua de todos los usuarios. La vida útil del filtro varía dependiendo de las condiciones locales del agua y del volumen de agua usado. Le recomendamos que cambie el filtro cada seis meses. Sin embargo, éste puede ser reemplazado antes si disminuye la presión del agua. No usar con agua que sea microbiológicamente insegura o de calidad desconocida sin una desinfección adecuada antes o después del sistema.

Especificaciones

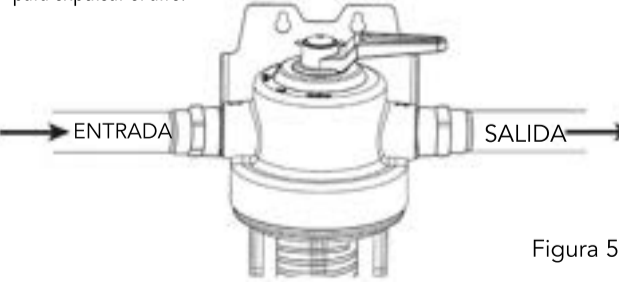
Modelo : HV-WHP10-VIH-5M (Para usar con cartucho de repuesto HV-WHS10 O HV-CTOS10 SERIE

HV-WHS10-PRV-5M	HV-CTOS10-PREM
HV-WHS10-PRV-25M	HV-CTOS10-STD
	HV-CTOS10-PP

Mínimo máximo. Temperatura: 40 -100° F

Mínimo máximo. Presión operacional: 20 - 125 psi

Tasa de flujo: 8 GPM (30 LPM)



¿CÓMO OBTENER EL SERVICIO DE GARANTÍA?

Para obtener el servicio de garantía, debe notificar a HYDROVOS durante el período de garantía llamando al 833-787-5001 o enviando un correo electrónico a warranty@hydrovos.com y proporcionando: (a) una prueba de compra, que puede incluir el recibo original, el formulario de pedido o la factura de venta, (b) la identificación del Producto en cuestión, incluyendo su modelo o número de serie, y (c) una descripción de la naturaleza del defecto.

LIMITACIÓN DE LA RESPONSABILIDAD

ESTA GARANTÍA Y LOS RECURSOS DESCRITOS ANTERIORMENTE SON SUS RECURSOS, ÚNICOS Y EXCLUSIVOS, Y SE PROPORCIONAN EN LUGAR DE TODAS LAS DEMÁS GARANTÍAS, EXPRESAS O IMPLÍCITAS, YA SEAN ORALES O QUE SURJAN POR EL USO MERCANTIL O LA PRÁCTICA COMERCIAL, INCLUYENDO, SIN LIMITACIÓN, CUALQUIER GARANTÍA DE IDONEIDAD O COMERCIABILIDAD. ESTA GARANTÍA NO CUBRE Y PRETENDE EXCLUIR CUALQUIER RESPONSABILIDAD POR PARTE DEL GARANTE, YA SEA BAJO ESTA GARANTÍA O BAJO CUALQUIER GARANTÍA IMPLÍCITA POR LEY, POR CUALQUIER BENEFICIO ANTICIPADO O PERDIDO, DAÑOS INCIDENTALES, DAÑOS ESPECIALES, DAÑOS GENERALES, DAÑOS CONSECUENTES, COSTES, CARGOS POR TIEMPO U OTRAS PÉRDIDAS, YA SEA BASADO EN INCUMPLIMIENTO DE CONTRATO, CONDUCTA DAÑINA O CUALQUIER OTRA TEORÍA, INCURRIDA EN RELACIÓN CON LA COMPRA, INSTALACIÓN, REPARACIÓN U OPERACIÓN DE ESTE PRODUCTO. ALGUNOS ESTADOS NO PERMITEN LA EXCLUSIÓN O LIMITACIÓN DE LOS DAÑOS INCIDENTALES O EMERGENTES, POR LO QUE LA LIMITACIÓN O EXCLUSIÓN ANTERIOR PUEDE NO APLICARSE EN SU CASO.

ESTA GARANTÍA LE OTORGA DERECHOS LEGALES ESPECÍFICOS, Y TAMBIÉN PUEDE TENER OTROS DERECHOS, QUE VARIAN DE UN ESTADO A OTRO.

Instrucciones de reemplazo del cartucho del filtro

NOTA: Antes de cambiar el cartucho, cierre el suministro de agua. Coloque un balde debajo del filtro para atrapar la pequeña cantidad de agua que se agotará después de la extracción de cárter

- Cierre el agua girando la válvula en el cabezal del filtro a la posición de apagado o posición de desvío (bypass).
- Con una llave para filtros, desatornille la carcasa
- Retire el cartucho gastado teniendo cuidado de no perder los anillos "O" . (Tenga en cuenta que hay dos anillos "O" en esta carcasa)
- Lave cárter fondo con agua y jabón suave.
- Lubrique anillos "O" y asíentelas correctamente en las ranuras de cárter tóricas en y de la carcasa.
- Ubique el nuevo filtro en el centro y asegúrese de que se asiente correctamente.
- Apriete el cárter con la mano, no utilice una llave para filtros. No apriete demasiado el cárter
- Abra el agua lentamente. Si aparece alguna fuga, apriete la carcasa según sea necesario
- Abra el agua girando la válvula en el cabezal del filtro a la posición "FILTRO". Si aparece alguna fuga, apriete cárter según sea necesario.
- Deje correr el agua por 5 minutos a través del sistema.

Funcionamiento de la llave/mango*



* Utilice la llave para filtros HYDROVOS - Parte: #HV-WR-PRV10 (no incluido)

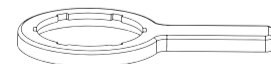

Guía para resolver problemas

Fugas de agua en los accesorios: Apriete un poco más hasta que se detenga la fuga.

Si las fugas persisten: cierre el agua en el cierre del suministro de agua de la casa válvula, retire los accesorios roscados, vuelva a aplicar cinta de Teflon® en el sentido de las agujas del reloj dirección y atornille de nuevo en el conjunto de la cabeza.

Fugas de agua en cárter: si el sumidero tiene fugas, lubrique y vuelva a colocar anillos "O" o reemplazarlos.

Si el flujo de agua disminuye: Reemplace el filtro usado con un filtro de sedimentos nuevo.

Atención al cliente

Para comunicarse con el número gratuito de atención al cliente en los EE. UU. y Canadá, llámenos al 1-833-787-5001 o visítenos en línea en: www.hydrovos.com